

RENAULT CLIO MY2022

Versiune	Motorizari	Cod sistem	Pret tarif Euro fara TVA	Pret tarif Euro cu TVA
Benzina				
authentic	SCe 65	E1W MG 6U S	11,832	14,080
	TCe 90	E2W M6 6U S	13,471	16,030
equilibre	TCe 100 GPL	E2W MTG6U S	13,891	16,530
	TCe 90	E3W M6 6U S	15,151	18,030
techno	TCe 90 X-Tronic	E3W M6X6U S	16,328	19,430
RS Line	TCe 140	RLW N0 6U S	17,504	20,830
Motorina				
equilibre	Blue dCi 100	E2W AC 6U S	14,815	17,630
techno	Blue dCi 100	E3W AC 6U S	16,496	19,630
E-Tech Hybrid				
equilibre	E-Tech full hybrid 145	E2W MUH6UY	17,084	20,330
techno	E-Tech full hybrid 145	E3W MUH6UY	18,765	22,330

Pachet legislativ obligatoriu conform Ord. 2218/2005 în valoare de 48,84 € fără TVA, sau 58,12 € cu TVA.

Pachet covorase (accesorii): covorase interior + tavita portbagaj . Prêt client 110 € (TVA inclus). Adaugat standard pe fiecare masina, poate fi eliminat la cererea clientului. Toate preturile sunt exprimate în €.

Conditii de garantie:

- garantie constructor 3 ani sau 100.000 km
- 6 ani garantie anticoroziune pentru caroserie
- 3 ani garantie pentru vopseaua caroseriei

Document valabil la data realizarii, Noiembrie 2022.

Continutul acestui material este actualizat la data realizarii. În cadrul politicii sale de imbunatatire continua a produselor, Renault isi rezerva dreptul de a aduce modificari în orice moment preturilor, specificatiilor vehiculelor descrise si prezentate.

Aceste modificari sunt notificate concesionarilor Renault în cel mai scurt timp. Consultati concesionarul local pentru a primi cele mai recente informatii. Toate drepturile sunt rezervate. Vizitati www.renault.ro



Dotari Renault CLIO



Versiunea authentic

Echipamente standard (selectie)

Siguranta si sisteme de asistenta:

Sistem de franare cu ABS, protectie pietoni & ciclisti
Asistenta la franarea de urgenta

Sistem electronic de control al stabilitatii (ESP)
Sistem de asistenta la pornirea din rampa (HSA)

Cruise Control si limitator de viteza

Asistenta la mentinerea benzii de rulare (LKA)

Recunoasterea indicatoarelor rutiere (Traffic Sign Recognition)

Alerta privind distanta de rulare (DW)

Airbag-uri frontale si laterale tip cortina
Bancheta spate rabatabila 1/3-2/3 cu 3 tetiere
Sistem de prindere ISOFIX pentru locurile laterale spate
Alerta pentru cuplarea centurii de siguranta
Roata de rezerva de dimensiuni normale (R15) - *pentru versiunea RS line*

Kit depanare avarie pneu

Apel de urgenta 112 (EMERGENCY CALL)

Confort:

Scaun sofer regabil pe inaltime
Aer conditionat cu reglare manuala
Cheie cu 3 butoane (inchis, deschis, portbagaj)

Geamuri electrice fata, cu impuls

Geamuri manuale spate

Oglinzi electrice si incalzite, rabatabile manual

Consola centrala cu 2 suporturi de pahare

Volan, reglabil pe inaltime si adancime

Senzor de ploaie si lumina (New)

Multimedia:

Radio Connect R&Go si digital audio broadcasting (DAB)

Afisaj de bord TFT 4,2"

Design:

Tapiterie textila de culoare negru/gri

Ambianta deschisa

Lumini fata & spate Full LED + Lumini de zi LED

Carcasa oglinzi retrovizoare exterioara de culoare neagra

Jante din otel de 15" cu capace, design "IREMIA"

Versiunea echilibre

Echipamente standard diferite de versiunea authentic

Confort:

Consola centrala cu 2 suporturi de pahare si loc pentru cartela de acces

Volan soft touch

Roata de rezerva de dimensiuni reduse (*pentru versiunile Blue dCi 100*)

Multimedia:

EASY LINK 7": Sistem multimedia cu ecran tactil 7", radio, Bluetooth
(audio streaming si handsfree), functie replicare smartphone, 6 difuzoare, 2 porturi USB (fara Navigatie)

Design:

Manere usi in culoarea caroseriei

Carcasa oglinzi "noir étoilé"

Tapiterie textila cu cusaturi, culoare neagra

Jante de otel 15", design "KALA biton"

Versiunea techno

Echipamente standard diferite de versiunea echilibre

Siguranta si sisteme de asistenta:

Senzori de parcare spate

Camera Video Marsarier

Alerta pentru depasirea vitezei legale (Over Speed Prevention)

Frana de parcare electronica cu functie autohold

Confort:

Aer conditionat automat

Acces de tip hands-free

Scaune fata reglabile pe inaltime

Consola cu cotiera centrala si spatiu de depozitare

Geamuri electrice spate cu impuls

Multimedia:

EASY LINK 7": Sistem multimedia conectat, cu navigatie, ecran tactil 7", Bluetooth (audio streaming si handsfree), functie replicare smartphone, 6 difuzoare, 2 porturi USB

Harta Romaniei

Antena radio tip "aripa de rechin"

Afisaj de bord TFT 7"

Multi-Sense cu 3 moduri de condus (My Sense, Eco, Sport) si iluminare ambientala (8 culori disponibile)

Design:

Oglinzi cu reglaj electric si incalzite, rabatabile electric, cu LED (semnalizare integrata) *indisponibil momentan, a se vedea Recomandarea din Optiuni*

Oglinda retrovizioare electrocrom

Jante aliaj 16"

Geamuri spate si luneta cu tenta inchisa

Tapiterie material textil negru + Piele ecologica

Ambianta inchisa

Personalizare interioara ambient "Gris vision": plansa de bord inferioara, cotiera portierelor fata si contur consola centrala (New)

Partea superioara a bordului imbracata in material moale

Lumini interior LED Eco (fara lumini LED pe panourile portierelor)

Lumini fata & spate Full LED, cu semnatura luminoasa C-Shape

Contur lateral cromat

Versiunea RS line***Echipamente standard diferite de versiunea techno*****Siguranta si sisteme de asistenta:**

Senzori de parcare fata spate

Design:

Tapiterie specifica RS Line

Contur aeratoare, rosu, specific RS Line

Oglinda retrovizioare electrocrom fara rama

Volan imbracat in piele

Pachet exterior si interior RS Line

Fara contur lateral cromat

Jante aliaj 17", design Magny Cours

Multimedia:

EASY LINK 9,3": Sistem multimedia conectat, cu navigatie, ecran tactil 9,3", Bluetooth (audio streaming si handsfree), functie replicare smartphone (Carplay / Android Auto / WIFI), 6 difuzoare, 2 porturi USB

Afisaj de bord TFT 10"

Dotari Optionale Renault Clio	Cod sistem Renault	authentic	equilibre	techno	RS line	Pret Euro fara TVA	Pret Euro cu TVA
Oglinzi incalzite, ajustabile electric, rabatabile manual, cu senzalizare integrata	RET09 se adauga obligatoriu la lansare pentru versiunile Techno si RS Line cu exceptia situatiei in care exista AVCAM & DANGMO in optiune	-	*	O	O	0 €	0 €
Criteriu obligatoriu Versiunea RS line	SREACT se adauga obligatoriu la lansare pentru versiunea RS line	-	-	-	O	0 €	0 €
Senzori de parcare spate	ITPK1	-	O	S	-	252 €	300 €
Jante de aliaj 16"	RALU16 RDIF39	-	O	S	-	378 €	450 €
Scaune fata incalzite	SGACHA	-	O	*	O	210 €	250 €
Planseu portbagaj	RANCF1	-	O	O	O	84 €	100 €
Incarcare cu inductie smartphone <i>Indisponibil momentan</i>	REACT1	-	O	O	S	126 €	150 €
Pachet EASY LINK 7": Sistem multimedia conectat cu navigatie, ecran tactil 7", Bluetooth (audio streaming si handsfree), functie replicare smartphone, 6 difuzoare, 2 porturi USB; Alerta pentru depasirea vitezei legale	PKJ128 (AVOSP1 MAPSTD NA40A)	-	O	-	-	210 €	250 €
Pachet "Look": Jante aliaj 17"	RALU17 RDIF20	-	-	O	-	420 €	500 €
Pachet "Bose": EASY LINK 7": Sistem multimedia conectat, cu navigatie, ecran tactil 7" si sistem audio BOSE	PKJ090 (NA403 PRCRA) implica RANCF1	-	-	O	-	420 €	500 €
Pachet Easy Link 9,3" & afisaj bord TFT de 10"	PKJ018 (MET05 NA418) implica PCV66 sau PCV98 indisponibil cu RET09	-	-	O	S	546 €	650 €
Pachet "Full NAV BOSE": EASY LINK 9,3": Sistem de navigatie cu ecran tactil 9,3", afisaj tip portrait, afisaj de bord TFT 10" si sistem audio BOSE;	PKJ282 (NA419 PRCRA MET05) implica RANCF1 si PCV66 sau PCV98 indisponibil cu RET09	-	-	O	-	966 €	1,150 €
Volan imbracat in piele	VLCUIR	-	-	O	S	84 €	100 €
Personalizare interioara: accente rosii floride/ portocalii anodisate ale aeratoarelor si conturul ramei schimbatorului de viteze	PERP03 PERP03 indisponibil cu NNP	-	-	O	-	34 €	40 €
Pachet "Drive": "Blind spot warning" si "Rear Cross Traffic Assist"	PCK0A (DANGMO RCTA0) indisponibil cu RET09	-	-	O	O	294 €	350 €
Pachet "Iarna": Scaune incalzite, Volan de piele incalzit	PKJ442 (SGACHA VOLCHA VLCUIR)	-	-	O	-	336 €	400 €
Pachet "Vision": "AHL - Automatic High Low beam", Proiectoare de ceata si Faruri cu semnatura luminoasa "PERFO LED"	PCU14 (PRAHL PROJAB PROJ5)	-	-	O	-	210 €	250 €
Pachet "Vision e2": "AHL - Automatic High Low beam", Proiectoare de ceata si Faruri spate Full Led	PCK20 (PRAHL PROJAB FEUAR4)	-	O	-	-	210 €	250 €
Pachet "City 360": Senzori de parcare fata spate, camera video 360 si Lumini spate cu semnatura LED aripa+portbagaj	PCV66 (ITPK4 AVCAM FEUIAR3) indisponibil momentan	-	-	O	-	504 €	600 €
Pachet "City 360 & Hands-Free Parking": camera video 360, Hands Free Parking si Lumini spate cu semnatura LED aripa+portbagaj	PCV98 (AVCAM IT PK7 FEUIAR3) pe Techno Implica unul dintre pachetele ce contin NA418 sau NA419 indisponibil momentan	-	-	O	O	672 €	800 €
Pachet BOSE RS Line: EASY LINK 9,3": Sistem multimedia conectat, cu navigatie, ecran tactil 9,3" si sistem audio BOSE	PCL08 (NA419 PRCRA)	-	-	-	O	420 €	500 €
Pachetul "Vision RS Line": AHL- Automatic High Low Beam si Proiectoare de ceata	PCL0W (PRAHL PROJAB)	-	-	-	O	210 €	250 €
Tapiterie piele, culoare neagra si cusaturi rosii, design R.S. Line	CUIRO7	-	-	-	O	840 €	1,000 €
Roata de rezerva de dimensiuni normale (R15) - indisponibil pe versiunile Hybride	RSECO1	-	O	O	-	92 €	110 €
Roata de rezerva de dimensiuni reduse (R16) - pentru versiunile cu motorizari Blue dCi	RSGALT	-	O	O	-	92 €	110 €
Vopsea nemetalizata	369	O	O	O	O	0 €	0 €
Vopsea metalizata	EQB	-	O	O	O	345 €	410 €
Vopsea metalizata	RQH, D69, GNE, NNP, KQG* *culoarea KQG va fi disponibila dupa Saptamana 23 (Iunie)	O	O	O	O	345 €	410 €

Culori disponibile:



Orange Valencia (EQB)

Rouge Flamme (NNP)

Bleu Iron (RQH)

Gri Platine (D69)

Legenda:

- Indisponibil
- * Parte dintr-un pachet
- O Optiune

Vopsea metalizata:



Noir Etolite (GNE)



Gri Schiste (KQG)

New

Vopsea nemetalizata:



Blanc Glacier (369)

Jante disponibile:



Jante din otel de 15" cu capace, design "IRENIA", (RTOL15/RDIF01)



Jante flexwheel 16", design "AMICITIA" (RTOL16/RDIF10)



Jante aliaj 17", design Magny Cours (RALU17/RDIF34)

Criteria	Signature	Police Plate	Rear Fog lamp	Reverse light nb
FEUAR2	No	Bulb	LED	LED (1)
FEUAR5	No	LED	LED	LED (2)
FEUAR3	Yes	LED	LED	LED (2)
FEUAR4	Yes	LED	LED	LED (3)



CARACTERISTICI TEHNICE

Motoare Termice							Motor E-tech			
MOTOR - CUTIE	SCe 65 BVM	TCe 90 BVM	TCe 90 X-Tronic	TCe 100 GPL	TCe 140	Blue dCi 100	MOTOR - CUTIE	E-Tech full hybrid 145		
Carburant	Benzina							Carburant		
Cod - indice	B4D	H4D	H4D	H4D GPL	H5H	K9K	Cod - indice HAM C6 / MU			
Norma de poluare	Euro6 D Full							Norma de poluare Euro6 D Full		
Tip motor	Injectie multipunct / Turbo								Benzina	E-Motor + HSG
Cilindree (cm ³)	999	999	999	999	1333	1461	Cilindree (cm ³) 1598			
Numar de cilindri / supape	3/12	3/12	3/12	3/12	4/16	4/8	Numar de cilindri / supape 4/16			
Putere maxima kW CEE (CP)	49 (66)	67(90)	67 (90)	Benzina : 67kW GPL : 74kW	103 (140)	74 (100)	Putere maxima cumulata kW CEE 105 kW			
Regim de putere maxima (rotati/min)	6250	5000	5000	Benzina: 4600 la 5000 tr/min GPL : 4600 la 5000 tr/min	5000	3750	Regim de putere maxima (rotati/min) 5600 7000			
Cuplu maxim Nm CEE (m.kg)	95	160	142	Benzina : 160Nm GPL : 170Nm	240	260	Cuplu maxim Nm CEE (m.kg) 148Nm cu 3.200 - 3.600 rot/min E-Motor = 205 Nm 200 - 1677 rot/min HSG = 50 Nm 200			
Regim de cuplu maxim (rotati/min)	3600	2000	NA	Benzina: 2100 la 3750 tr/min GPL : 2000 la 3500 tr/min	1600	2500	Regim de cuplu maxim (rotati/min) 2000			
Filtru de particule	da	da	nu	da	da	da	Filtru de particule da			
Stop & start si recuperarea energiei la franare	da	da	da	da	da	da	Stop & start si recuperarea energiei la franare Full Hybrid E-TECH			
CUTIE DE VITEZE							CUTIE DE VITEZE			
Tip cutie de viteze	Manuala - 5 viteze	Manuala - 6 viteze	Automata - CVT	Manuala - 6 viteze	Manuala - 6 viteze	Manuala - 6 viteze	Tip cutie de viteze Automata hibrida, multimodala E-TECH			
DIRECTIE							DIRECTIE			
Directie Electrica asistata							Directie			
FRANE							FRANE			
A.B.S.							Pneuri de referinta 190/65 R16 88J 190/55 R16 87H			
Asistenta la franarea de urgenta AFU							FRANE			
HSA (sistem de asistenta la pornirea din parca)							Repartitie electronica de franare			
							Asistenta la franarea de urgenta AFU			
PERFORMANTE							PERFORMANTE			
Coeficient aerodinamic SCx (Baza/MInu/Mix)							Tip Librumion			
Viteza maxima (km/h)							Voltage (V) 220V			
0 - 100 km/h (s)							Numar celule baterie 68			
0 - 400 m (s), pornind de pe loc							Capacitate (kWh) 1,2 kWh			
0 - 1000 m (s), pornind de pe loc							Greutate (kg) 1025,5 kg			
CONSUM SI EMISII NEDC BY (MIN/MAX)**							CONSUM SI EMISII NEDC BY (MIN/MAX)**			
Protocol de omologare WLTP							Coeficient aerodinamic SCx min : 0,797 max : 0,808			
CO2 ciclu mixt (g/km) (min/max)							Viteza maxima (km/h) 180			
Ciclu mixt (l/100km) (min/max)							Viteza maxima in mod electric (km/h) (daca hibrid sa) 135			
EMISII WLTP (MIN/MAX)**							CONSUM SI EMISII WLTP (MIN/MAX) (*)			
Protocol de omologare WLTP							Protocol de omologare WLTP			
CO2 ciclu mixt (g/km) (min/max)							CO2 ciclu mixt (g/km) 94 - 99			
Ciclu mixt (l/100km) (min/max)							Consum carburant (l)			
CAPACITATE							CAPACITATE			
Rezervor carburant (l)							42			
Masa (kg) (Berlina)**							Masa			
Masa proprie inchisă (fara optiuni si fara sofer) (M.V.O.D.M.)							Masa totala rulanta autorizata (M.T.R.) 2656			
Masa maxima autorizata (M.M.A.C.)							Sarcina utila (SU) ** 435/520			
Masa totala rulanta autorizata (M.T.R.)							Masa maxima remorcabila cu dispozitiv de franare (n limita M.T.R.) 900			
Sarcina utila cu sofer (SU) **							Masa maxima remorcabila fara franare 655			
Masa maxima remorcabila cu dispozitiv de franare (n limita M.T.R.)										
Masa maxima remorcabila fara franare										

Valori in curs de omologare nationala.

** Consumul si emisiile declarate sunt determinate in urma unor teste efectuate in conditiile impuse de reglementările in vigoare la data omologării tipului de vehicul, in conformitate cu prevederile Regulamentului UE nr. 715/2007 cu modificările si completările ulterioare specifice omologării conform ciclului NEDC, respectiv conform ciclului WLTP. Consumul de carburant și emisiile de CO2 ale unui vehicul depind nu doar de caracteristicile sale energetice, ci și de comportamentul la volan al conducătorului auto și de alți factori (număr de opriri în trafic, viteza de deplasare, modul de schimbare a treptelor de viteză, starea drumului și a pneurilor etc.) începând cu luna septembrie 2018, toate vehiculele noi sunt omologate conform protocolului WLTP. Pentru a facilita tranziția, valorile emisiilor de CO2 și ale consumului de carburant sunt omologate conform protocolului WLTP, dar convertite conform protocolului NEDC (valori NEDC-BT). Această perioadă de tranziție sfârșește în funcție de țară. Pentru mai multe informații accesați <https://www.renault.ro/descopera-renault/noi-reglementari.html>.

111 (A, L)	1800 R16 88 H
111 (A, L)	1800 R16 88 H
111 (A, L)	1800 R16 87 H
111 (A, L)	1800 R16 87 H
111 (A, L)	1800 R16 87 H
111 (A, L)	1800 R16 87 H
111 (A, L)	1800 R16 87 H
111 (A, L)	1800 R16 87 H
111 (A, L)	1800 R16 87 H
111 (A, L)	1800 R16 87 H

NOUL CLIO

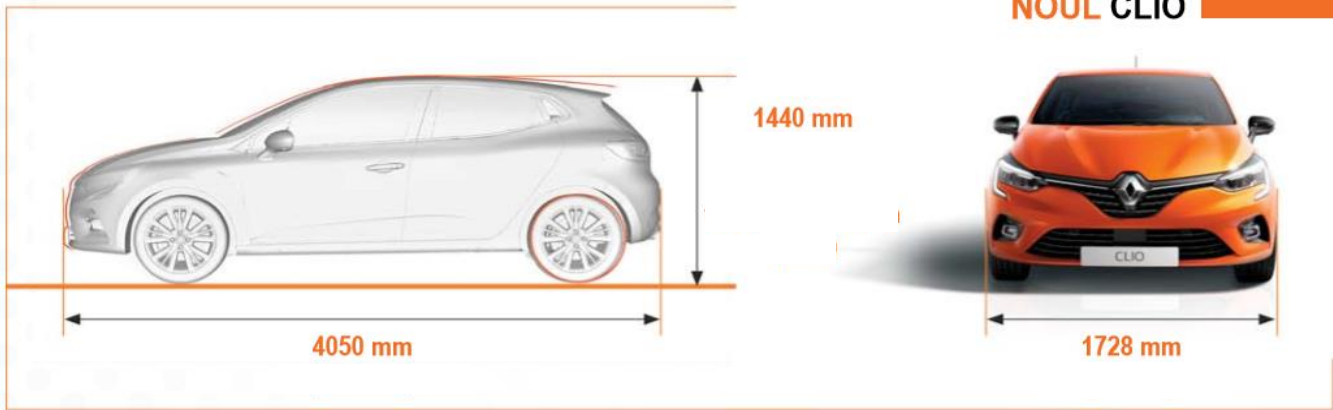

Dimensiuni exte- rioare și interioare	Renault Noul CLIO
Lungime totală (mm)	4050
Diametru de bracăj (m)	10,5
Ampatament (mm)	2583
Spațiu pentru genunchi în spate (mm)	151
Consolă spate (mm)	637
Volumul portba- gajului (litri)	391
Lățime fără retro- vizoare / cu retrovizoare (mm)	1798 / 1988
Lățime la coate AV / ARR	1372 / 1370

Garda la sol 135