

**RENAULT
MASTER**



nr. cft.	Caroserie	Dimensiuni	Volum util	Motor 2.3 dCi Euro6 (Twin Turbo)	Cod versiune / model	PRET	
	Denumire comerciala					R3U	EURO FARA TVA
Tractiune (nu suporta carosari cu modificari de dimensiuni exterioare: inaltime, latime)							
1	Furgon 2+1 locuri Tractiune 3.5T	L1H1	8 m ³	Blue dCi 135	TFG 1 113 MM	25.303	30.110
2		L2H2	10,8 m ³	Blue dCi 135	TFG 1 223 MM	26.395	31.410
3				Blue dCi 180	TFG 1 223 7M	27.571	32.810
4		L3H2	13 m ³	Blue dCi 135	TFG 1 323 MM	27.151	32.310
5				Blue dCi 150	TFG 1 323 9M	27.950	33.260
6				Blue dCi 180	TFG 1 323 7M	28.748	34.210
7				Blue dCi 135	TFG 1 333 MM	27.530	32.760
8		L3H3	14,8 m ³	Blue dCi 150	TFG 1 333 9M	28.370	33.760
9				Blue dCi 180	TFG 1 333 7M	29.168	34.710
10				Furgon Cabina Dubla 6+1 locuri Tractiune 3.5T	L3H2	9 m ³	Blue dCi 135

Propulsie							
11	Furgon 2+1 locuri Propulsie RS 3.5T	L3H2	12,4 m ³	Blue dCi 130	PFG 1L323 BM	28.479	33.890
12				Blue dCi 145	PFG 1L323 CM	29.488	35.090
13	Furgon 2+1 locuri Propulsie RJ 4.5T	L3H3	14,2 m ³	Blue dCi 165	PFG 1L335 EM	32.387	38.540
14	Furgon 2+1 locuri Propulsie RS 3.5T	L4H2	14,9 m ³	Blue dCi 165	PFG 1L423 EM	31.126	37.040
15	Furgon 2+1 locuri Propulsie RJ 4.5T			Blue dCi 165	PFG 1L425 EM	33.202	39.510
16	Furgon 2+1 locuri Propulsie RS 3.5T	L4H3	17 m ³	Blue dCi 130	PFG 1L433 BM	28.984	34.490
17				Blue dCi 165	PFG 1L433 EM	30.748	36.590
18	Furgon 2+1 locuri Propulsie RJ 3.5T	L4H3	17 m ³	Blue dCi 145	PFG 1L434 CM	30.748	36.590
19				Blue dCi 165	PFG 1L434 EM	31.589	37.590
20	Furgon 2+1 locuri Propulsie RJ 4.5T			Blue dCi 165	PFG 1L435 EM	33.563	39.940

Nivel de echipare: Confort (valabil pentru toate versiunile)

TT - tehnologie Twin Turbo; RS = roti simple; RJ = roti spate duble (jumelate); 3.5T = masa maxima totala autorizata 3,5 tone; 4.5T = masa maxima totala autorizata 4,5 tone.

Garantia Comerciala Vehicule Utilitare Renault se aplica astfel:

- primii 2 ani de la livrare fără limita de kilometri;
- de la 2 pana la 3 ani de la livrare, garantie limitată la 100 000 kilometri;

Pachet legislativ obligatoriu conform Ord. 2218/2005 in valoare de 48,84 € fara TVA, sau 58,12 € cu TVA.

Toate preturile sunt exprimate in Euro.

Masina din imagine este cu titlu de prezentare.

MASTER FURGON



DOTARI STANDARD (selectie) SI OPTIONALE

Cod echipament	Denumire / descriere echipament	Categorie	Prêt tarif fara TVA	Tractiune	Cabina dubla	Propulsie	Incompatibilitati cu alte echipamente	Implica
AFURGE	AFU (asistenta la franarea de urgenta)	Siguranta	- €	S	S	S		
CPE	Inchidere centralizata (cheie cu doua butoane) cu activare in timpul deplasarii	Siguranta	- €	S	S	S		
PROJAB	Proiectoare de ceata	Siguranta	122 €	O	O	O		
CEAVRH	Centura de siguranta cu pretensionare, prindere in 3 puncte si reglare pe inaltime pentru sofer si pasager dreapta si fara reglare pe inaltime pentru locul central	Siguranta	- €	S	S	S		
AIRBA1	Airbag Sofer	Siguranta	- €	S	S	S		
AIRBA2	Airbag frontal pasageri fata - deconectabil si cu maror luminos care indica dezactivarea	Siguranta	222 €	O	O	O		
DPRPN	Sistem de monitorizare a presiunii pneurilor	Siguranta	84 €	O	O	-		
ABLAV	Airbag lateral pentru sofer si pasager, incompatibil cu bancheta pasager, se lanseaza cu optionalul scaun pasager	Siguranta	252 €	O	O	O	Bancheta pasager	Implica lansare cu PARMA1, AIRBA2 si ACCAV1
ABLAV1	Airbag lateral sofer	Siguranta	222 €	O	O	O		COLOMB
ASRESP	Control dinamic al traiectoriei (ESP adaptativ, cu sistem antipatinare ASR) + Extended Grip (motricitate suplimentara pe suprafete dificile) + HSA (Hill Start Assist, asistenta la urcarea in rampa) + TSA (Trailer Swing Assist - controlul oscilatiilor remorcii; activat doar cu prezenta atelajului de remorcare)	Siguranta	- €	S	S	S		
ALEAHL	Sistem automat de comutare intre faza de intalnire si faza lunga. Implica lansarea cu sistem de avertizare la parasirea benzii de rulare	Siguranta	210 €	O	O	O		Implica lansare cu DLIGM1
SOP02A	Cheie cu doua butoane, cu inchidere-deschidere centralizata (telecomanda) si badge pentru acces "maini - libere" (incompatibila cu SOP03)	Siguranta	222 €	O	O	O	SOP03	
SOP02B	Cheie de contact cu doua butoane, cu inchidere-deschidere centralizata (telecomanda)	Siguranta	- €	S	S	S		
SOP03	Cheie de contact cu trei butoane (pentru deschidere separata spatiu marfa; incompatibila cu SOP02A)	Siguranta	44 €	O	O	O	SOP02A	
KITGRV	Scut protectie compartiment motor	Siguranta	- €	S	S	S		
RTVI02	Oglinda "Wide view mirror" - vizibilitate extinsa unghi mort	Siguranta	33 €	O	O	O		
RSEC01	Roata de rezerva + Cric mecanic (3,5 T tractiune) / hidraulic (propulsie)	Siguranta	- €	S	S	S		
ALOU05	Alerta necuplare centura de siguranta - sofer + pasageri	Siguranta	- €	S	S	S		
ALAR03	Alarma antifracctie controlabila din cheie si sistem de blocare a capotei compartimentului motor. Incompatibil cu Functie "ralanti accelerat"	Siguranta	380 €	O	O	O		
CLESUP	A treia cheie, de rezerva	Siguranta	11 €	O	O	O		
AIRBDE	Funcctie dezactivare airbag pasager	Siguranta	- €	S	S	S		
LVIT01 ... LVIT04	Bridare motor (limitare de tip "la cerere client", fara legatura cu omologarea) = limitare viteza la 90 (LVIT01), 100 (LVIT02), 110 (LVIT03) sau 130 (LVIT04) km/h. Indisponibila pe versiunile de 4.5 tone.	Siguranta	111 €	O	O	O (3,5T) / - 4,5T		
LVTR01	Bridare motor (limitare viteza de tip "omologare") la 90 km/h (valabil numai pentru versiunile cu masa max. autorizata de 4.5 tone). Limitarea cod "LVTR01" este permanenta pe toata durata de viata a vehiculului si nu poate fi modificata.	Siguranta	- €	-	-	- 3,5T / S 4,5T		
DLIGM1	Sistem de avertizare la parasirea benzii de rulare	Siguranta	250 €	O	O	O 3,5T / S 4,5T		
FDIU2	Lumini de zi (DRL) si semnatura luminoasa C-Shape	Siguranta	- €	S	S	S		
DANGMO	Sistem detectare si avertizare a prezentei unui vehicul in unghiul mort al oglinzii retrovizoare (cu buton de dezactivare)	Siguranta	290 €	O	O	O		RDPROX sau RDAR03
AEBS01	Sistem activ de detectie obstacol si asistenta la franarea de urgenta: 1) Avertizare in caz de potentiala coliziune: semnal sonor de avertizare a soferului 2) Franare in regim automat (fara interventia soferului) - viteza de decelerare ("franare") de 4m/s Nota: sistemul este activ pentru obiecte stationare in intervalul 5 - 100 km/h si 10 - 140 km/h pentru cele in miscare	Siguranta	300 €	O	O	O (3,5T) / S 4,5T		
RDAR03	Parking assist: camera video pentru asistenta la parcare cu spatete + senzori de parcare spatete (cu afisaj in oglinda retrovizoare sau pe ecranul sistemului de navigatie daca este prezent pe masina)	Siguranta	295 €	O	O	O		
RDPROX	Senzori de parcare spatete	Siguranta	111 €	O	O	O		
	Alerta usa deschisa la plecarea de loc	Siguranta	- €	S	S	S		
	Side wind assist: sistem de reducere a efectuluicurentilor laterali de aer. Activ incepand de la 70 km/h si pe portiuni drepte de drum. ATENTIE nu isi indeplineste functia in viraje.	Siguranta	- €	S	S	S		

Cod echipament	Denumire / descriere echipament	Categorie	Prêt tarif fara TVA	Tractiune	Cabina dubla	Propulsie	Incompatibilitati cu alte echipamente	Implica
REGVIT	Tempomat (dispozitiv pentru mentinere constanta sau limitare viteza)	Post de conducere	55 €	O	O	O		
CTL1	Tahograf digital (dispozitiv de inregistrare date deplasare vehicul / timp de lucru sofer). Standard pentru versiunile cu masa max. autorizata de 4,5 tone; implica BOIADP pentru celelalte versiuni. Nota: verificarea metrologica periodica a tahografului este responsabilitatea clientului; prima verificare se efectueaza in termen de 15 zile de la data inmatricularii cu numere definitive (negre) a vehiculului. Verificarile se realizeaza la centre autorizate si monitorizate de catre R.A.R.	Post de conducere	-	-	-	- / S,4,5T		
BLARR	Diferential (spate) blocabil mecanic, cu auto-actionare (fara buton actionare specifica). Disponibil numai pe versiunile Propulsie.	Post de conducere	555 €	-	-	O		
ECOMOD	Mod de rulare ECO cu buton de dezactivare	Post de conducere	- €	S	S	S		
AVGSI	Avertizare luminoasa pentru schimbare treapta de viteza	Post de conducere	- €	S	S	S		
SUTAB1	Suport tableta - pozitionat deasupra radioului: incompatibil cu MediaNav sau RLINK	Post de conducere	50 €	O	O	O	AIRBA2, NAV3G5 sau NAV0G2	
STOSTA	Sistem Stop&Start - oprirea si redemararea controlata a motorului disponibil exclusiv pe motorizarea Blue dCi 150	Post de conducere	- €	S (exclusiv Blue dCi 150)	-	S (mai putin motorizarea Blue dCi 130)		
CA R134A	Aer conditionat cabina, cu reglare manuala	Confort cabina	807 €	O	O	O		
CAREG R134A	Aer conditionat cabina, cu reglare automata	Confort cabina	1.008 €	O	O	O		
CHAUFO	Incalzire si ventilatie cu functie de recirculare a aerului	Confort cabina	- €	S	S	S		
ALEVA	Senzor de ploaie si lumina cu functie de activare autoamata a stergatoarelor	Confort cabina	- €	S	S	S		
FIPOU	Filtru de polen	Confort cabina	- €	S	S	S		
BTAGA2	Torpedou cu capac	Confort cabina	- €	S	S	S		
BTAGA3	Torpedou cu sertar "Easy Life"	Confort cabina	50 €	O	O	O		
TBPDB1	Masa plianta desupra torpedoului si suport pentru pahar - incompatibil cu echipamentul Airbag pasager	Confort cabina	90 €	O	O	O		
ENJO01	Capace (protectie) de roti tip "Mini"	Prezentare exteriora	- €	S	S	S		
ENJO02	Capace (protectie) de roti tip "Maxi" (indisponibile pentru versiunile propulsie)	Prezentare exteriora	11 €	O	O	O - Versiuni L3H2 RS		
BAVAVT	Aparatori de noroi pentru roțile de pe puntea fata	Prezentare exteriora	- €	S	S	S		
BARAV	Aparatori de noroi pentru toate roțile (fata + spate)	Prezentare exteriora	30 €	O	O	O		
MPDAR	Treapta de acces spate (optional pe versiunile Tractiune; standard pe versiunile Propulsie)	Prezentare exteriora	177 €	O	O	S		
RTOL16	Jante de tabla 16"	Prezentare exteriora	- €	S	S	S		
HABPV1	Capitonaj pentru tavanul cabinei duble	Prezentare interioara cabina	300 €	-	O	-		
AVCACF	Pachet fumatori: scrumiera mobila, bricheta (in priza de 12V)	Prezentare interioara cabina	- €	S	S	S		
RGPDB1	Spatiu depozitare in partea superioara a bordului cu loc pentru telefonul mobil si capac	Prezentare interioara cabina	33 €	O	O	O		
ACCAV1	Cotiera scaun sofer (indisponibil cu optionalul COREHA)	Scaune / Banchete	42 €	O	O	O		
DRAP01	Tapiterie textila	Scaune / Banchete	- €	S	S	S		
SGACHC	Incalzire scaun sofer	Scaune / Banchete	111 €	O	O	O		
COLOMB	Scaun sofer cu reglare pe lungime si inaltime si al spatarului, plus reglare lombara (incompatibil cu scaun cu suspensie cod COREHA)	Scaune / Banchete	22 €	O	O	O	COREHA	ACCAV1
COREHA	Scaun sofer cu suspensie reglabila (pneumatica) (cu airbag ABLAV1)	Scaune / Banchete	555 €	O	O	O	COLOMB, ABLAV1 sau ABLAV	
CORMA1	Scaun sofer cu reglare pe lungime si inaltime si al spatarului	Scaune / Banchete	- €	S	S	S		
BQBUR3	Bancheta pasageri fata cu doua locuri	Scaune / Banchete	- €	S	S	S		
BQBUR4	Bancheta pasageri fata cu doua locuri, spatar mijloc rabatabil cu tableta rotativa + spatiu de depozitare sub bancheta (sezut basculabil)	Scaune / Banchete	89 €	O	O	O		
PARMA1	Scaun individual pasager fata (inlocuieste bancheta pasageri fata cu doua locuri)	Scaune / Banchete	- €	O	-	O		
CLCTOL	Perete despartitor din tabla, fara geam	Separare cabina de spatiu marfa	- €	S	-	S		
CLCVIT	Perete despartitor din tabla, cu geam	Separare cabina de spatiu marfa	40 €	O	-	O		
HABCL1	Capitonare perete despartitor cu material textil	Separare cabina de spatiu marfa	55 €	O	-	O		
PLCBOR	Podea de lemn anti-derapant	Spatiu marfa	388 €	O	O	O		
PGENAR	Manere usi acces in zona cargo	Spatiu marfa	50 €	O	O	O		
HLIN02	Protectii laterale complete din lemn in spatiul de marfa (implica podea din lemn, cod PLCBOR; comercializare ulterioara pe versiunile L1H1)	Spatiu marfa	998 €	O	O	O	PLDCVO si PLGCVO	PLCBOR
PLINT	Protectii laterale interioare din lemn, la semi-inaltime (incompatibile cu protectii complete, cod HLIN02, Usa laterala culisanta, pe partea stanga, din tabla cod PLGCT, fara usa laterala (=> panou fix) pe partea dreapta cod PNLDT)	Spatiu marfa	277 €	O	O	O	PLGCT si PNLDT	
PTANCC	Inele laterale de ancorare marfa	Spatiu marfa	22 €	O	O	O		
PTANPL	Inele de ancorare pe podea: 6 bucati pentru lungimile L1,L2, L3 si 8 bucati pentru L4	Spatiu marfa	- €	S	S	S		
PRIACC	Priza 12V in spatiul de marfa	Spatiu marfa	11 €	O	O	O		
LAC	Luneta cu incalzire (implica usi spate cu geam, cod PARV18/27)	Usi si geamuri	55 €	O	O	O	PARP18 sau PARP27	PARV18 sau PARV27
PLDCVF	Usa laterala dreapta culisanta, cu geam fix	Usi si geamuri	266 €	O	S	O	HABPV1 (versiuni cabina simpla)	
PLDCVO	Usa laterala dreapta culisanta, cu geam cu deschidere	Usi si geamuri	165 €	O	O	O	HABPV1 (versiuni cabina simpla)	

Cod echipament	Denumire / descriere echipament	Catergorie	Prêt tarif fara TVA	Tractiune	Cabina dubla	Propulsie	Incompatibilitati cu alte echipamente	Implica
PLGCT	Usa laterala culisanta, pe partea stanga, din tabla (incompat. cu usa dreapta cu geam)	Usi si geamuri	388 €	O	-	O	PNLDVF, PNLDO, PLDCVF, PLDCVO, PLGCVO, PNLDT, PNLGVF, PNLGVO	
PLGCVO PLDCVO	Usa laterala culisanta pe partea stanga, cu geam cu deschidere; geamuri cu deschidere in usa culisanta dreapta	Usi si geamuri	664 €	O	-	O		
PNLGT	Fara usa laterala culisanta spatiu cargo pe partea stanga	Usi si geamuri	- €	S	-	S		
PLDCT	Usa laterala culisanta de tabla (fara geam)	Usi si geamuri	- €	S	-	S		
PLDCVF PNLGVF	Geamuri fixe, laterale, in spatiul de marfa, partea fata	Usi si geamuri	333 €	O	S	O		
PNLDT	Fara usa laterala (=> panou fix) pe partea dreapta (renuntare la usa laterala culisanta; optional recomandat numai pentru anumite carosari specifice gen congelare etc.)	Usi si geamuri	- €	O	-	O - Versiuni L3H2 RS	PLGCT sau PLGCVF sau PLGCVO si cu versiunile: PFG 1L323 BM PFG 1L323 CM	
LVAVEI	Geamuri fata electrice, cu impuls pe partea soferului	Usi si geamuri	11 €	O	O	O		
LVAVEL	Geamuri electrice fata - fara impuls	Usi si geamuri	- €	S	S	S		
PARP18	Usi spate din tabla, cu deschidere la 180°	Usi si geamuri	- €	S	S	S		
PARP27	Usi spate din tabla, cu deschidere la 270° (nedisp./vers. L1H1)	Usi si geamuri	222 €	O (indisponibil pe versiunea L1H1)	O	O	PLDCT sau PLDCVF sau PLDCVO	
PARV18	Usi spate cu geam si deschidere la 180°	Usi si geamuri	111 €	O	O	O		LAC
PARV27	Usi spate cu geam si deschidere la 270° (nedisp./vers. L1H1)	Usi si geamuri	333 €	O (indisponibil pe versiunea L1H1)	O	O	PLDCT sau PLDCVF sau PLDCVO	LAC

Cod echipament	Denumire / descriere echipament	Categorie	Prêt tarif fara TVA	Tractiune	Cabina dubla	Propulsie	Incompatibilitati cu alte echipamente	Implica
CSVITF	Geamuri fixe, laterale, in spatiul de marfa, partea spate (implica geamuri lat. in partea fata)	Usi si geamuri	222 €	O	-	O	PLDCT sau PLGCT sau PNLDT sau PNLGT	PLDCVF si PNLGVF
PLDCVO PNLGVO	Geamuri cu deschidere culisanta, in spatiul de marfa, partea fata	Usi si geamuri	609 €	O	O	O		
PNLGVF	Panou cu geam fix pe partea stanga (fara usa laterala culisanta pe partea stanga)	Usi si geamuri	67 €	O (parte din pachet)	S	O (parte din pachet)	PLDCVO PLDCT	PLDCVF
SUSPNE	Suspensie pneumatica (implica CABADP si BOIADP) - Disponibil doar pentru versiunile tractiune. Indisponibil pentru versiunile cabina dubla (6+1 locuri)	Adaptari complementare (carosari) si utile	1.664 €	O	-	-	PLDCT si PLGCT	BOIADP sau CABADP
PFMOT	Priza de forta motor Tractiune: Implica CABADP si nu se poate lansa cu CA Propulsie: Implica lansare obligatorie cu CA sau CAREG si CABADP. Putere maxima generata 8,3kW (4500 tr/min)	Adaptari complementare (carosari) si utile	74 €	O	O	O	CA si CACHAD si CAREG	CABADP
PRISM	Priza de forta pe cutia de viteze. Actionare prin buton specific plansa de bord.	Adaptari complementare (carosari) si utile	721 €	-	-	O		
BOIADP	Interfata cu conectori de adaptare, pentru conectare la retea CAN, fara interferare cu functiile de baza vehicul	Adaptari complementare (carosari) si utile	89 €	O	O	O (3,5T) / S 4,5T L4		
BATREF	Baterie 110 Ah	Adaptari complementare (carosari) si utile	100 €	O doar pentru Blue dCi 135	O	O doar pentru Blue dCi 130	STOSTA	
FLTDIE	Filtru pentru carburant, cu senzor si alerta in cazul prezentei apei	Adaptari complementare (carosari) si utile	- €	S	S	S		
CABADP	Cablaj de adaptare cu 6 cai, pentru: recuperare informatii motor, activare ralanti accelerat, conectare accesorii 12V	Adaptari complementare (carosari) si utile	33 €	O	S	O		
AVFAP	Filtru de particule Diesel (DPF)	Adaptari complementare (carosari) si utile	- €	S	S	S		
ALT02	Alternator cu putere electrica marita (In=230A)	Adaptari complementare (carosari) si utile	107 €	O	O	S		
RES100	Rezervor combustibil cu capacitate marita (100l)	Adaptari complementare (carosari) si utile	63 €	O	O si S pentru versiunile PFG 1L323 0M PFG 1L323 1M	O / S - L3H2 RS		
RES80	Rezervor combustibil (80l)	Adaptari complementare (carosari) si utile	- €	S	S	S - mai putin pt. Versiunile L3H2 RS		
AVSCR1	Sistem de reducere catalitica pe baza de uree (AdBlue) cu rezervor de capacitate de 28l pentru motorizarile Euro6DTemp.Capacitate necomunicata pentru motorizarile EuroVIDTemp	Adaptari complementare (carosari) si utile	- €	S	S	S		
BARTOI	Bare de acoperis transversale (4 bare)	ACCESORII	943 €	O, mai putin versiunile H3	-	O, mai putin versiunile H3		
GALER2	Galerie de acoperis, din aluminiu, cu traversa, dispusa pe lungime, pentru facilitare manipulare marfa	ACCESORII	1.387 €	O, mai putin versiunile H3	-	O, mai putin versiunile H3		
GALERI	Galerie de acoperis, din aluminiu, pentru transport marfuri agabaritice	ACCESORII	1.054 €	O, mai putin versiunile H3	-	O, mai putin versiunile H3		
ATREM	Atelaj pentru remorcare	ACCESORII	333 €	O	O	O		
ECHLPT	Scara din otel pe usa spate, pentru facilitare acces acoperis (incompatibila cu usi cu deschidere 270°)	ACCESORII	333 €	O, mai putin versiunile H3	-	O, mai putin versiunile H3	PARP27 sau PARV27	
NAV0G2 RA43D SPMIR	Sistem Media Nav: ecran tactil 7", navigatie + harta Romania inclusa, conectivitate Bluetooth, port USB, redare media in format MP3, Radio DAB, Smart Phone Replication	Sisteme audio si navigatie	443 €	O	O	O		
NAV3G5 RAD58A TCU0G2 SPMIR	Sistem multimedia R-LINK: Navigatie (harta Romaniei inclusa)+ ecran tactil 7"+ Radio + Bluetooth + USB + AUX + Handsfree + DAB + Conectivitate si aplicatii dedicate(comenzi vocale indisponibile in limba romana) + Smart phone Replication	Sisteme audio si navigatie	666 €	O	O	O		

Cod echipament	Denumire / descriere echipament	Categorii	Prêt tarif fara TVA	Tractiune	Cabina dubla	Propulsie	Incompatibilitati cu alte echipamente	Implica
HPSRAD	Preechipare radio (difuzoare + cablaj)	Sisteme audio si navigatie	100 €	O	O	O		
RA420	Radio entry level: USB + MP3 + DAB (Digital Audio Broadcasting), Bluetooth; fara unitate optica CD	Sisteme audio si navigatie	200 €	O	O	O		
MAPSUP	Harta Europa (inlocuieste harta Romania; incompatibil cu sistemul Media Nav)	Sisteme audio si navigatie	84 €	O	O	O	RA420 sau RA42D	RAD58A
RETROE	Oglinzi exterioare cu semnalizator in carcasa, incalzite si reglabile electrica	Vizibilitate	- €	S	S	S		
PREM02	Inaltime carosare maxima: nu se accepta depasirea valorii masini de baza (vezi tabel dimensiuni furgon) Latime carosare maxima: nu se accepta depasirea valorii masini de baza (vezi tabel dimensiuni furgon) Masa rulanta maxim admisa: 2580 kg (Reglementari VI UE)	Detalii carosare	- €	S (motorizari norma Euro 6)	S (motorizari norma Euro 6)	-		
PREM04	Pentru adaptari pe furgon tractiune cu modificare de masa dar fara modificare de dimensiuni exterioare Nu se accepta modificari de dimensiuni exterioare Masa rulanta maxim admisa: 2815 kg	Detalii carosare	- €	O	O	-		
PREM03	Inaltime carosare maxima: respecta limita impusa de Ghidul Carosienului / reglementarile in vigoare Latime carosare maxima: respecta limita impusa de Ghidul Carosienului / reglementarile in vigoare Masa rulanta maxim admisa: respecta limita impusa de Ghidul Carosienului / reglementarile in vigoare Masa rulanta minim admisa: 2355 kg (Reglementari VI UE)	Detalii carosare	- €	-	-	S (motorizari norma Euro VI)		
OQNG	Alb Mineral	Culori caroserie	- €	O	O	O		
TEKNH	Gri astral	Culori caroserie	400 €	O	O	O		
OVKPW	Gri urban	Culori caroserie	- €	O	O	O		
TEJ47	Gri albastrui	Culori caroserie	400 €	O	O	O		
ORNQ	Albastru Volga	Culori caroserie	- €	O	O	O		
NV676	Negru "Nacre"	Culori caroserie	400 €	O	O	O		
O719	Rosu Vif	Culori caroserie	- €	O	O	O		
	Culori "contramarque"	Culori caroserie	400 €	O	O	O		

Legenda : S = dotare - =

Obs.: - numarul total de caractere alfanumerice din dotarea optionala a vehiculului configurat nu trebuie sa depaseasca 100; - este posibila restrictiunea utilizarii anumitor echipamente/ combinatii de echipamente; va rugam ca pentru detalii de configurare sa contactati agentul dvs. Renault.

Cod echipament	Denumire / descriere echipament	Categorie	Prêt tarif fara TVA	Tractiune	Cabina dubla	Propulsie	Incompatibilitati cu alte echipamente	Implica
	Alb Mineral							
	Gri Urban							
	Gri albastrui							
	Gri astral							
	Albastru Volga							
	Negru "Nacre"							
	Rosu Vif							

RENAULT

MASTER FURGON

Model Tip transmisie Varianta constructiva Tip roata punte spate (RS - roata simpla; RJ - roata jumelata) Lungime Inaltime Volum spatiu cargo - valoare comerciala Masa total maxim admisa Numar locuri	Master												
	Tractiune				Propulsie								
					Furgon								
	single	single	single	single	RS	RS	RS	RJ	RJ	RJ	RJ	RJ	
	L1	L2	L3	L3	L3	L4	L4	L3	L4	L4	L4	L4	
	H1	H2	H2	H3	H2	H2	H3	H3	H2	H2	H3	H3	
	8	10,8	13	14,8	12,4	14,9	17	14,2	14,9	14,9	17	17	
	3,5t	3,5t	3,5t	3,5t	3,5t	3,5t	3,5t	4,5t	3,5t	4,5t	3,5t	4,5t	
	2+1												
Dimensiuni exterioare													
Lungime totală	mm	B	5075	5575	6225	6225	6225	6875	6875	6225	6875	6875	6875
Ampatament	mm	A	3182	3682	4332	4332	3682	4332	4332	3682	4332	4332	4332
Consolă față	mm	C	869	869	869	869	869	869	869	869	869	869	869
Consolă spate	mm	D	1024	1024	1024	1024	1674	1674	1674	1674	1674	1674	1674
Lățime	fara oglinzi (mm)	G	2070	2070	2070	2070	2070	2070	2070	2070	2070	2070	2070
	cu oglinzi (mm)	G1	2470	2470	2470	2470	2470	2470	2470	2470	2470	2470	2470
Înălțime totală fără încărcătură	Min (mm)	H	2294	2486	2475	2731	2507	2507	2764	2797	2541	2541	2792
	Max (mm)	H	2307	2499	2488	2744	2527	2527	2786	2815	2557	2557	2808
Ecartament punte fata	mm	E	1750	1750	1750	1750	1750	1750	1750	1750	1750	1750	1750
Ecartament punte spate	mm	F	1730	1730	1730	1730	1730	1730	1612	1612	1612	1612	1612
Gardă la sol	Min (mm)	K	186	178	172	169	197	197	197	181	167	167	167
	Max (mm)	K	194	185	181	179	208	208	208	191	178	178	178
Dimensiuni spatiu marfa													
Lungime totală	mm	Z1	2583	3083	3733	3733	3733	4383	4383	3733	4383	4383	4383
Lungime totală la 1100mm de la podea	mm	Z1'	2530	3030	3680	3680	3680	4330	4330	3680	4330	4330	4330
Lățime maximă	mm	Y3	1765	1765	1765	1765	1765	1765	1765	1765	1765	1765	1765
Lățime maximă între pasajele roților	mm	Y2	1380	1380	1380	1380	1380	1380	1080	1080	1080	1080	1080
Înălțimea maximă	mm	EC18	1700	1894	1894	2144	1798	1798	2048	2048	1798	1798	2048
Volum spțiu cargo (L x W x H)	m ³	Z1*Y3* EC18	7,75	10,3	12,5	14,1	11,8	14,9	17	13,5	13,9	13,9	15,8
Înălțime prag de încărcare	Min (mm)	J	550	548	543	542	674	682	680	704	701	701	700
	Max (mm)	J	564	562	557	555	696	704	702	723	717	717	715
Dimensiuni ușă culisantă	Latime	mm	Y4	1050	1270	1270	1270	1270	1270	1270	1270	1270	1270
	Inaltime	mm	Z2	1581	1780	1780	1780	1684	1684	1684	1684	1684	1684
Dimensiuni ușă spate	Latime	mm	Y1	1580	1580	1580	1580	1580	1580	1580	1580	1580	1580
	Inaltime	mm	Z	1627	1820	1820	1820	1724	1724	1724	1724	1724	1724
Performante in viraj													
Rază de bracăj între ziduri	m		12,5	14,1	16,2	16,2	14,1	16,2	16,2	14,1	16,2	16,2	16,2
Rază de bracăj între trotuare	m		12	13,6	15,7	15,7	13,6	15,7	15,7	13,6	15,7	15,7	15,7
Rezervor													
Carburant (standard / optional)	l		80 / 105										
Solutie AdBlue			22*										

* valoare orientativa (inca neconfirmata)

Valorile prezentate sunt supuse procesului local de omologare si pot suferi modificari

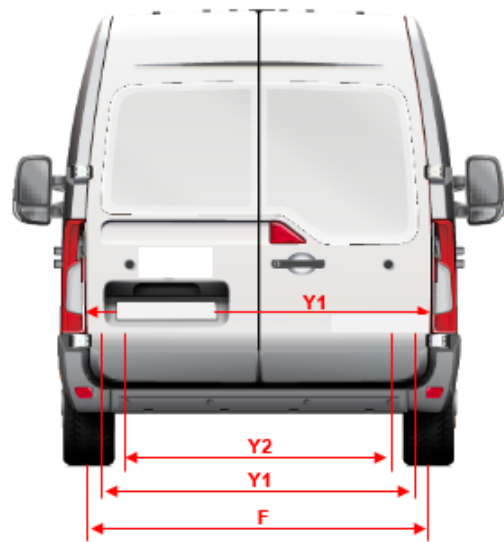
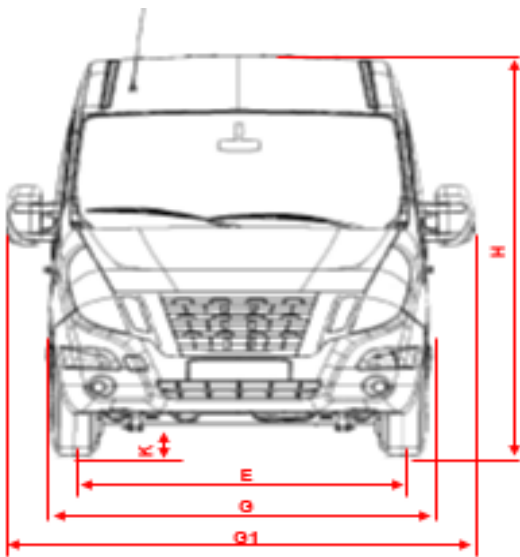
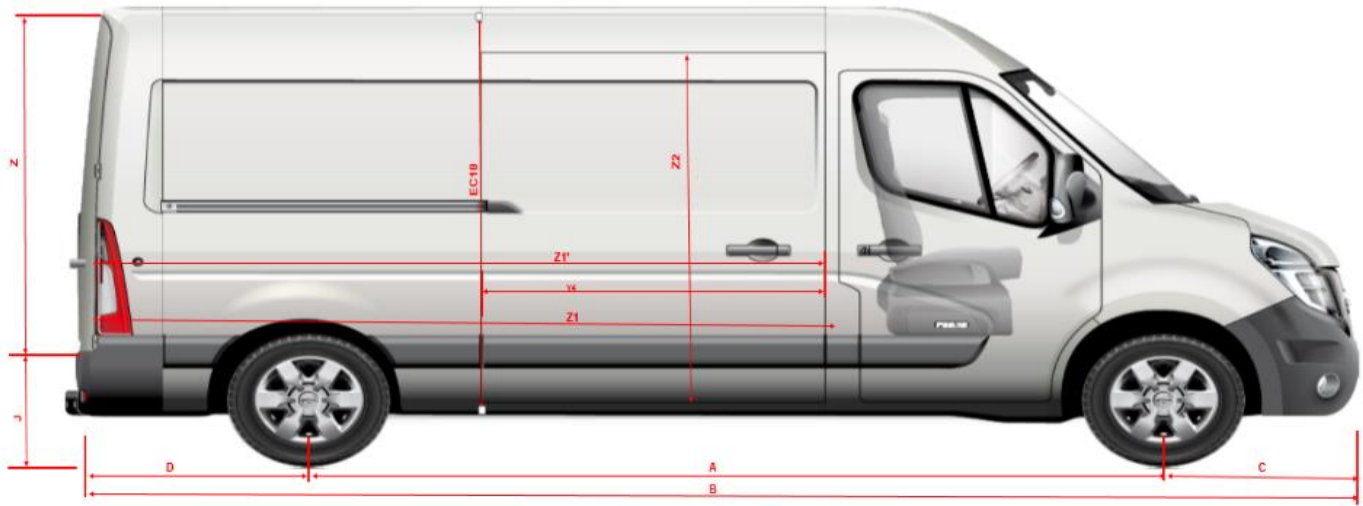

RENAULT MASTER FURGON

Lungime	mm	L3	
Latime	mm	H2	
Numar locuri	pasageri+sofer	6+1	
Volum	m ³	9	
Greutate	Kg	3500	
Transmisie	tractiune / propulsie	Tractiune	
Roti spate	(RS / RJ)	RS	
DIMENSIUNI EXTERIOARE			
Lungime totală	mm	B	6225
Ampatament	mm	A	4332
Consolă față	mm	C	869
Consolă spate	mm	D	1024
Lățime	fără oglinzi (mm)	G	2070
	cu oglinzi (mm)	G1	2470
Înălțime totală fără încărcătură	Min (mm)	H	2475
	Max (mm)	H	2496
Ecartament	față (mm)	E	1750
	spate (mm)	F	1730
Gardă la sol	Min (mm)	K	n/a
	Max (mm)	K	172
DIMENSIUNI ZONA CARGO			
Lungime totală	mm	Z1	2825
Lungime totală la 1100mm de la podea	mm	Z1'	2640
Lățime maximă	mm	Y3	1765
Lățime maximă între pasajele roților	mm	Y2	1380
	mm	EC18	1894
Volum spațiu cargo	m ³	Z1*Y3* EC18	8,83
Inălțime prag de încărcare	Min (mm)	J	543
	Max (mm)	J	557
Dimensiuni ușă culisantă	Lățime (mm)	Y4	1270
	Înălțime (mm)	Z2	1780
Dimensiuni ușă spate	Lățime (mm)	Y1	1580
	Înălțime (mm)	Z	1820
DIMENSIUNI VIRAJE			
Rază de brațaj între ziduri	m	16,2	
Rază de brațaj între trotuare	m	15,7	
Rezervor (standard / optional)	l	80/105	
Rezervor Adblue	l	22	

Modificat

Modificat

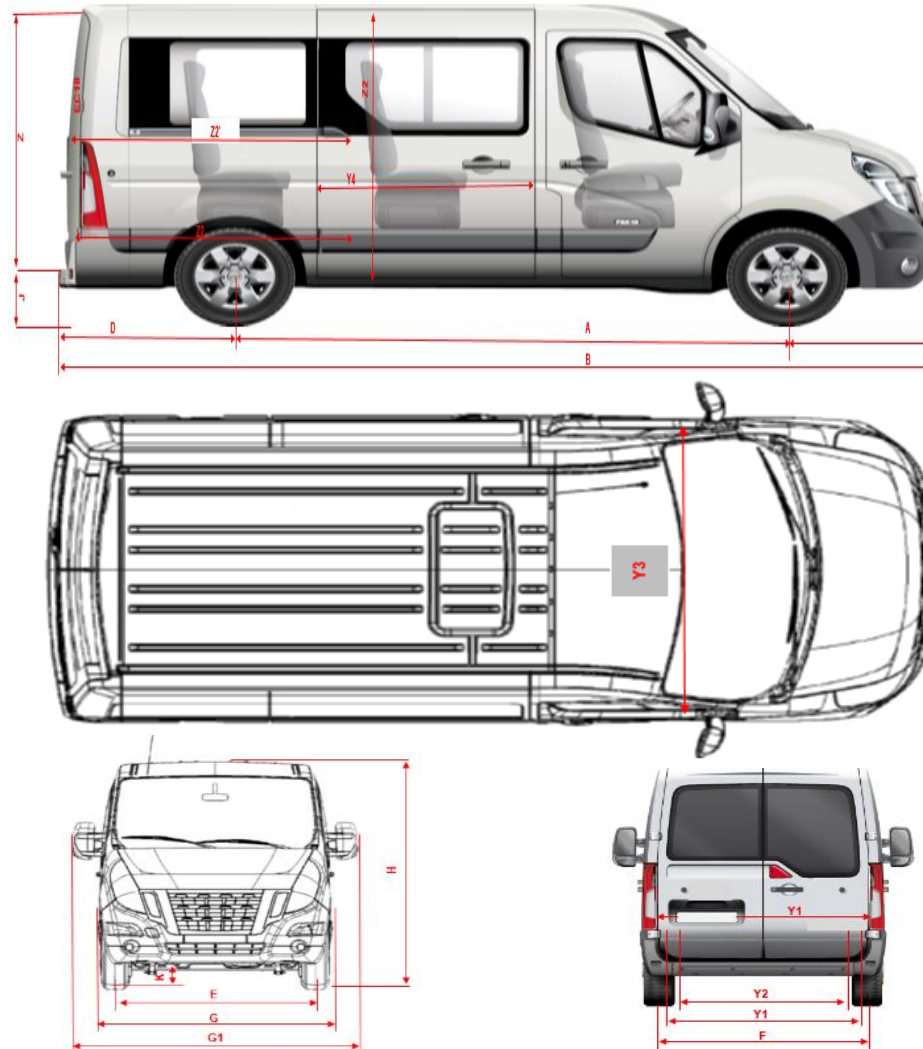

* valoare orientativa (inca neconfirmata)

Valorile prezentate sunt supuse procesului local de omologare si pot suferi modificari

Cod versiune	Denumire versiune
TFG 1 323 MM	Furgon 2+1 locuri Tractiune 3,5t L3H2 Blue dCi 135
TFG 1 323 MM	Furgon 2+1 locuri Tractiune 3,5t L3H2 Blue dCi 135
TFG 1 323 MM	Furgon 2+1 locuri Tractiune 3,5t L3H2 Blue dCi 135
TFG 1 323 MM	Furgon 2+1 locuri Tractiune 3,5t L3H2 Blue dCi 135

Consumul si emisiile declarate sunt determinate in urma unor teste efectuate in conformitate cu Regulamentul UE nr. 715/2007 cu modificările si completările ulterioare specifice vehiculului (nu doar de randamentul său energetic, ci și de comportamentul la viteze, starea drumului si a pneurilor etc.)

Incepand cu luna septembrie 2018, toate vehiculele noi sunt omologate conform protocolului WLTP, dar convertite conform protocolului NEDC (valori NEDC BT). <http://www.renault/ro-noi-reglementari.html>

Nota: valori supuse procesului final de omologare locala

Configuratie scaune cabina	Tip Omologare	Tip PREMxx	Transmisie / Tip roti punte spate
Cu bancheta - Standard	N1	PREM02 - Standard	Tractiune
Cu scaun pasager - Optional	N1	PREM02 - Standard	Tractiune
Cu bancheta - Standard	N1	PREM04 - optional	Tractiune
Cu scaun pasager - Optional	N1	PREM04 - optional	Tractiune

Condițiile impuse de reglementările în vigoare la data omologării tipului de vehicul, în conformitate (omologări conform ciclului NEDC, respectiv conform ciclului WLTP). Consumul de carburan depinde de condițiile de conducere și de alți factori (număr de opriri în trafic, viteza de deplasare, mo

de conducere și de alți factori (număr de opriri în trafic, viteza de deplasare, mo-
 doului WLTP. Pentru a facilita tranziția, valorile emisiilor de CO₂ și ale consumului de carburan în această perioadă de tranziție diferă în funcție de țară. Pentru mai multe informații accesați <http://www.romcar.ro>

Lungime	Inaltime	MTMA	Putere	Norma depoluare	Emisii CO2 (g/km) Min
L3	H2	3500KG	099KW/135CP	Eu06dfull	222
L3	H2	3500KG	099KW/135CP	Eu06dfull	222
L3	H2	3500KG	099KW/135CP	Eu06dfull	292
L3	H2	3500KG	099KW/135CP	Eu06dfull	292

te cu prevederile
it și emisiile de CO2 ale unui
dul de schimbare a treptelor de

burant sunt omologate conform
s://www.renault.ro/descopera-

Emisii CO2 (g/km) Max	Consum mediu carburant (l/100km) Min	Consum mediu carburant (l/100km) Max	Masă proprie (in gol)	Masă in ordin de mers (MODM)	Masa minima pentru omologare
266	8,458	10,129	2072	2147	
266	8,458	10,129	2068	2143	
322	11,121	12,26	2072	2147	
322	11,121	12,26	2068	2143	

Sarcina utila (max - nu include Masă echipamentelor optionale; MTMA - MODM)	Masă pe puntea FATA (Masă propie in gol)	Masă pe puntea SPATE (Masă propie in gol)	Masă pe puntea FATA (la MTMA)	Masă pe puntea SPATE (la MTMA)
1353	1379	768	1846	1654
1357	1376	767	1804	1696
1353	1379	768	1846	1654
1357	1376	767	1804	1696

Masă maximă admisa pe puntea FATA	Masă maximă admisa pe puntea SPATE	Masă totala echipamente optionale	Masă maximă remorcabilă fără sistem de franare	Masă maximă remorcabilă cu sistem de franare
1850	2100	331	750	2500
1850	2100	327	750	2500
1850	2100	331	750	2500
1850	2100	327	750	2500

**Masă maximă
tehnic permisă
pentru masină +
sarcină
remorcată**

6000

6000

6000

6000